



OBR 200

TEK EMİŞLİ RADYAL FAN
Öne Eğimli

OBR 200 Santrifuj fanlarında motor hava akımının dışında olmasından dolayı daha yüksek hacimde hava transferi yapılabilir.

MALZEME

: Gövdesi; Elektrostatik toz boyalı DKP sacdan
Radyal fan, öne eğimli patlatmalı olarak
galvaniz sacdan veya geriye eğimli galvaniz
olarak üretilmiştir.

YALITIM SINIFI

: Class B

STANDART

: EN 60335-1, EN 60335-2-80

HIZ KONTROLÜ

: Opsiyonel kontrol cihazıyla sağlanabilir.

KULLANIM ALANLARI

: Seralar, fabrikalar, depolar, boyahaneler,
buharlı ütü makinelerinde, plastik ve
ambalajlama makineleri vb. sıcak ve tozlu
havanın sirkülasyonlarında, soğutma
sistemlerinde kullanılırlar.

Teknik Resim

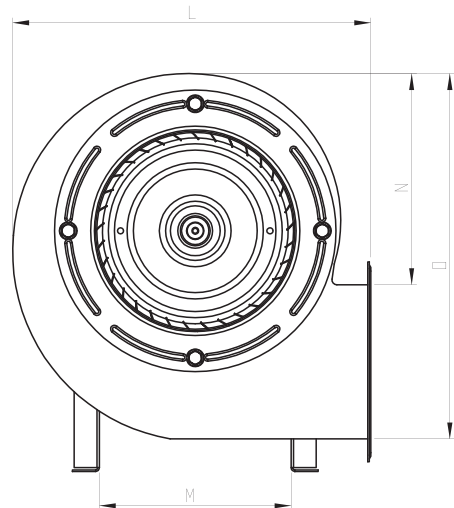
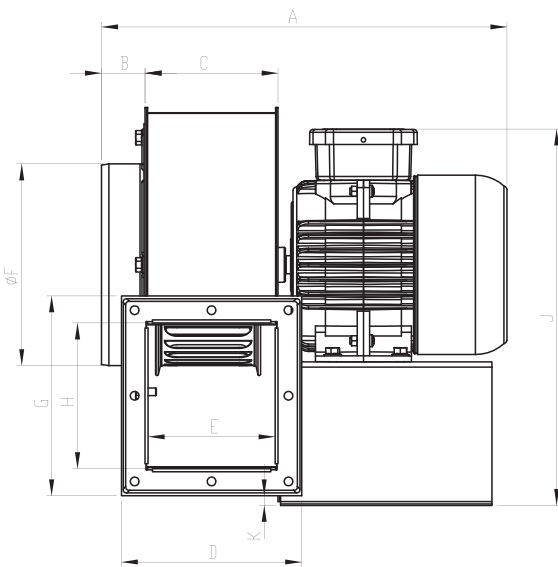

TİP	A	B	C	D	E	F	G	H	J	K	L	M	N	O
OBR 200	322	34	109	146	102	163	161	115	310	17	288	150	170	295

Ölçüler mm cinsindedir.

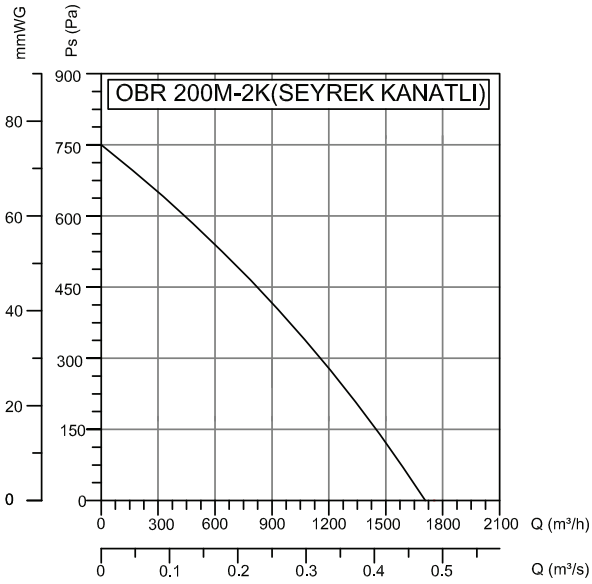
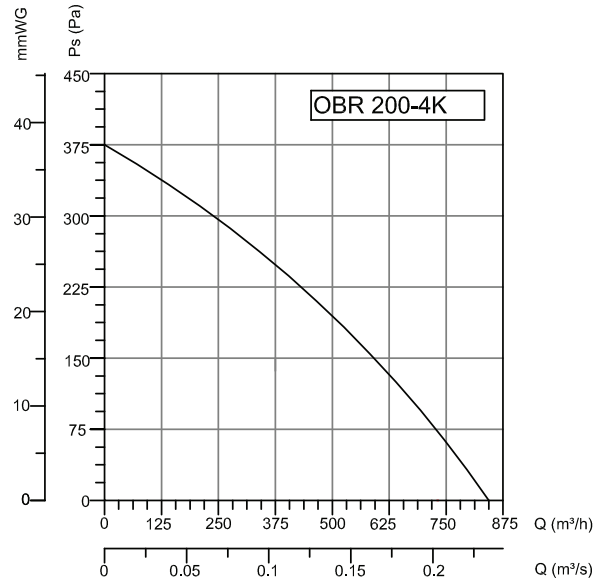
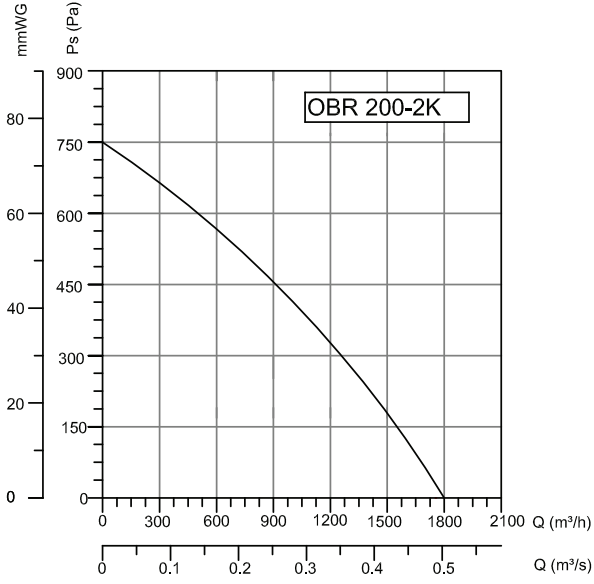

Aksesuarlar



BSC



BYH

TİP	VOLTAJ	FREKANS	GÜÇ	AKIM	KONDANSATÖR	DEVİR	DEBİ	SES SEVİYESİ	AĞIRLIK
	V	Hz	W	(A)	(µF)	d/d	m³/h	dB(A)	kg
OBR 200M-2K	230	50	580	2,6	8	2770	1800	65	9
OBR 200M-4K	230	50	190	1,1	8	1450	850	60	8,4
OBR 200M-2K (Seyrek Kanatlı)	230	50	260	1,5	8	2900	1700	65	9,3
OBR 200T-2K	380	50	140	0,7	-	2960	1800	70	8,3
OBR 200T-4K	380	50	190	0,9	-	1465	850	65	8,4